

Кировское областное государственное профессиональное образовательное  
бюджетное учреждение

«Кировский педагогический колледж»



# ДНЕВНИК

ПП.02.03 Производственная практика  
(по профилю специальности)

**ПМ.03 Классное руководство**

*студента (ки) 3 курса специальности  
44.02.02. Преподавание в начальных классах*

---

(Ф. И. О.)

Рассмотрено на заседании организационно-методического совета колледжа (протокол № 3 от 17 октября 2022). Рекомендовано в качестве *практического пособия* для использования в образовательном процессе

Дневник производственной практики (по профилю специальности) по ПМ.03 Классное руководство/ Автор-составитель М.А. Юферева. – Кировский педагогический колледж, 2023.- 48с.

Содержание дневника отражает содержание педагогической деятельности вожатого в период прохождения производственной практики (по профилю специальности) по ПМ.03 Классное руководство в летнем оздоровительном лагере. Ежедневное ведение дневника позволяет студенту - практиканту систематизировать и обобщить педагогический опыт в данный период.

Дневник включает необходимую отчетную документацию о прохождении летней практики, которая оформляется студентом и руководителями практики, представляется в учебную часть по ее итогам.

КОГПОБУ «Кировский педагогический колледж», 2023

## **Выписка из Программы производственной практика (по профилю специальности) по ПМ.03 Классное руководство**

ПП.02.03 Производственная практика (по профилю специальности) по ПМ.03 Классное руководство имеет целью расширение профессионально значимых педагогических знаний, вооружение студентов методикой самостоятельной воспитательной работы с детьми в условиях летнего отдыха и приобретение умений организации жизнедеятельности коллектива детей и отдельного ребенка в летний оздоровительный период.

Данный вид практики имеет большое значение для формирования у будущих учителей профессиональной компетентности - способности специалиста решать проблемы и профессиональные задачи, возникающие в реальных ситуациях профессиональной деятельности с использованием знаний, профессионального и жизненного опыта.

### **В ходе данного вида практики решаются задачи:**

- приобретение умений и навыков самостоятельной работы с детским и юношеским коллективом в условиях летних каникул;
- закрепление знаний об индивидуальных, групповых и коллективных формах воспитательной работы с детьми в период летнего отдыха в оздоровительном лагере и т.п.;
- овладение приемами, навыками и умениями актуализации и развития игровой, коммуникативной, познавательной и трудовой активности, а также творческого потенциала детей в условиях группового взаимодействия;
- развитие ответственного и творческого отношения к проведению воспитательной работы с детьми и подростками;
- изучение возрастных и индивидуальных особенностей детей, а также особенностей формальных и неформальных отношений между ними;
- формирование творческого мышления, исследовательского подхода к педагогической деятельности;
- овладение профессионально значимыми качествами личности;
- осмысление и анализ своей педагогической деятельности.

### **Практика предусматривает следующие виды деятельности:**

- организационно-педагогическая работа (знакомство с условиями работы, правилами внутреннего распорядка, традициями лагеря, ознакомление с составом отряда, проверка степени готовности детей к выезду в лагерь, беседы с родителями, составление плана работы отряда, формирование органов самоуправления и работа с ними);
- изучение специфики проявления возрастных и индивидуальных особенностей воспитанников, состояния их здоровья, условий жизни и воспитания, специфика работы с разновозрастным отрядом;
- организация коллективно-творческой деятельности по всем направлениям воспитания (в области развития познавательных интересов детей и подростков, нравственного, эстетического, трудового воспитания, спортивно-оздоровительной работы и др.);
- организация режима, активного отдыха детей, проведение санитарно-гигиенической работы и работы по самообслуживанию;
- проведение групповой и индивидуальной воспитательной работы с детьми и подростками;
- осуществление сотрудничества с родителями.

### **В процессе практики студент должен овладеть знаниями:**

- знать основные документы о правах ребенка и обязанностях взрослых по отношению к детям;
- знать цели, задачи, содержание, формы, методы и средства воспитательной работы с подростками в условиях летнего отдыха;
- требования и способы обеспечения безопасности жизнедеятельности детей.

### **В процессе практики студенты должны овладеть с умениями:**

- определять цели и задачи оздоровительной и воспитательной работы с детьми и подростками в лагере;
- составлять план оздоровительной и воспитательной работы на лагерную смену и на каждый день с учетом интересов и индивидуальных особенностей детей;
- организовывать самоуправление в коллективе и направлять его деятельность; создавать условия для развития самостоятельности детей и подростков;
- организовывать разнообразную деятельность детей и подростков (беседы о гуманизме, милосердии, дружбе и товариществе, о культуре поведения; конкурсы рисунков, фестивали песен и танцев, беседы об искусстве, вечера поэзии, сказок; праздники леса, птиц, костры; трудовые десанты и

- операции по благоустройству лагеря, охране природных богатств; сборы лекарственных растений; природного и краеведческого материала, спортивные соревнования и праздники и др.);
- сочетать индивидуальную и коллективную работу с детьми;
  - использовать всю систему возможных педагогических воздействий в условиях лагеря с учетом возрастных и индивидуальных особенностей детей и подростков;
  - устанавливать педагогически целесообразные отношения с детьми и подростками, с родителями, с коллегами;
  - педагогически осмысливать и анализировать опыт своей педагогической деятельности.

#### ***Обязанности и права практиканта***

##### ***1. Практикант обязан:***

- подчиняться правилам внутреннего распорядка лагеря (зоны отдыха), распоряжениям администрации, руководителя практики;
- постоянно находиться с детьми (или доверять их только ответственному за детей лицу) и отвечать за их жизнь и здоровье;
- присутствовать на педсоветах и планерках;
- заниматься самовоспитанием и самообразованием, совершенствовать педагогические умения в условиях летнего отдыха детей, развивать культуру общения и речи;
- проводить с детьми интересную, психологически и педагогически целесообразную работу и полноценно организовывать всю жизнедеятельность детского коллектива в соответствии с возрастом, интересами и потребностями детей;
- не покидать территорию лагеря без уведомления об этом руководства;
- не оставлять детей одних у водоемов, туристических стоянок, в любом другом месте вне территории лагеря.

##### ***2. Практикант имеет право:***

- принимать активное участие в деятельности педагогического коллектива лагеря, выступать на педсоветах, выдвигать самостоятельные решения;
- иметь выходной день за каждые шесть дней работы;
- отказываться от выполнения непедагогических видов работы: работа на кухне (вне дежурства), в подсобном хозяйстве и другие вспомогательные виды работы;
- отказаться от прохождения практики в роли подменного вожатого, если он достиг совершеннолетия;
- обратиться за помощью к администрации и в свое педагогическое учебное заведение.

3. В случае нарушения дисциплины и невыполнения своих обязанностей практикант может быть отстранен от прохождения практики.

4. Практикант, не выполнивший программу практики, не переводится на следующий курс и не допускается к экзаменам.

#### ***Обязанности руководителя летней практики***

- проводить инструктаж по технике безопасности, охране жизни и здоровья детей;
- распределять практикантов на рабочие места, осуществлять методическое руководство и контроль за их педагогической деятельностью;
- наблюдать за работой практикантов с детьми, анализировать и оценивать ее;
- контролировать ведение документации студентами;
- оценивать работу студента;
- представлять характеристику студента.

#### ***По итогам практики студент сдает следующую документацию:***

1. Дневник студента-практиканта, включающий отчет за каждый день практики. Аттестационный лист (в дневнике).
2. Анализ зачетного отрядного мероприятия (в дневнике), подписанный старшим воспитателем или старшим вожатым.
3. Анализ зачетного общелагерного мероприятия (в дневнике), подписанный старшим воспитателем или старшим вожатым.
4. Характеристику, выданную администрацией лагеря (в дневнике).
5. Методическую разработку отрядного и общелагерного зачетных мероприятий.

Студентам, выполнившим программу летней практики в полном объеме, ставится оценка.



*Как тесны границы  
человеческой  
откровенности и как стойко  
охраняет их самолюбие!*

*М. Горький*

## Данные о студенте-вожатом

Фамилия \_\_\_\_\_

Имя \_\_\_\_\_

Отчество \_\_\_\_\_

Учебное заведение \_\_\_\_\_

Специальность \_\_\_\_\_

Группа \_\_\_\_\_

## Я о себе:

**Я**

Думаю, что я смогу работать с детьми, ведь

Уже знаю \_\_\_\_\_

\_\_\_\_\_

\_\_\_\_\_

Уже умею \_\_\_\_\_

\_\_\_\_\_

\_\_\_\_\_

Хочу научиться \_\_\_\_\_

\_\_\_\_\_

\_\_\_\_\_

Боюсь, что \_\_\_\_\_

\_\_\_\_\_

\_\_\_\_\_

Желаю себе \_\_\_\_\_

\_\_\_\_\_

\_\_\_\_\_

\_\_\_\_\_

\_\_\_\_\_



*Лагерь, как театр,  
Разыгрывает массу пьес,  
где все герои главные,  
второстепенных персонажей нет...*

*С. А. Шмаков*

## **Информация о лагере**

Название детского оздоровительного лагеря \_\_\_\_\_

Адрес лагеря \_\_\_\_\_

Тематика смены, профиль \_\_\_\_\_

Количество отрядов \_\_\_\_\_

Сроки смены \_\_\_\_\_

### **Администрация лагеря**

Директор \_\_\_\_\_

Старший вожатый \_\_\_\_\_

Старший воспитатель \_\_\_\_\_

Врач \_\_\_\_\_

### **Педагогический состав**

Коллеги по отряду \_\_\_\_\_

Воспитатель \_\_\_\_\_

Инструктор по физической культуре \_\_\_\_\_

Руководители творческих объединений \_\_\_\_\_



# Визитка отряда

Название отряда, возраст детей \_\_\_\_\_

\_\_\_\_\_

Девиз отряда \_\_\_\_\_

\_\_\_\_\_

\_\_\_\_\_

\_\_\_\_\_

Кричалка \_\_\_\_\_

\_\_\_\_\_

\_\_\_\_\_

\_\_\_\_\_

Песня \_\_\_\_\_

\_\_\_\_\_

\_\_\_\_\_

\_\_\_\_\_

\_\_\_\_\_

\_\_\_\_\_





# Режим дня лагеря



<i>Название</i>	<i>Афоризм</i>	<i>Время</i>
<b>ПОДЪЁМ</b>	Солнышко встаёт – спать ребятам не даёт!	
<b>ЗАРЯДКА</b>	Чтобы быть весь день в порядке, надо сделать нам зарядку!	
<b>ВРЕМЯ МОЙДОДЫРА</b>	Умывайся, одевайся и вожатым улыбайся!	
<b>ЛИНЕЙКА</b>	Это вам не просто строй, здесь на день дают настрой!	
<b>ЗАВТРАК</b>	Каша, чай, кусочек сыра – вкусно, сытно и красиво!	
<b>ВРЕМЯ ДОСУГА, ТРУДА, ИГРЫ</b>	Лишь услышим зов игры, быстро на улицу выбежим мы!	
<b>ОБЕД</b>	Нас столовая зовёт: суп отличный и компот!	
<b>ВРЕМЯ СНА</b>	К нам приходит тишина – отдыхает детвора!	
<b>ПОЛДНИК</b>	Вот уже в который раз повара встречают нас!	
<b>ВРЕМЯ ДОСУГА, ТРУДА, ИГРЫ</b>	Вместе с отрядом сил не жалеи: пой, танцуй, рисуй и клей!	
<b>УЖИН</b>	Ужина время настало и вот – отряд за отрядом к столовой идет!	
<b>ВРЕМЯ ОТДЫХА, ИГРЫ</b>	Фильм или дискотека, а может, какая другая потеха?	
<b>ОТРЯДНЫЙ ОГОНЁК</b>	Круг орлятский, свет свечи... Говори, а не молчи.	
<b>ВРЕМЯ МОЙДОДЫРА</b>	На ночь надо нам умыться! Вот вода, а вот корытце!	
<b>ВРЕМЯ СНА</b>	Спать, спать по палатам всем ребятам и вожатым!	

## **План работы отряда (план-сетка)**



Вожатый – профессия-птица,  
Другой такой не сыскать!  
С какой ещё работой сравнится  
Ребячьи сердца зажигать?

*С. С. Шамиурина*

# ОРГАНИЗАЦИОННЫЙ ПЕРИОД



Попробуй каждый день раскрашивать дату в тот цвет, который отражает твоё преобладающее настроение. А может быть, день получится разноцветным?

**Красный** – восторженное

**Оранжевый** – радостное

**Жёлтый** – светлое, приятное

**Зеленый** – спокойное, ровное

**Синий** – грустное, печальное

**Фиолетовый** – тревожное, тоскливое

**Черный** – полный упадок, уныние

# План работы на день

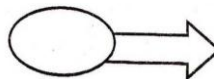

Основные задачи на день \_\_\_\_\_

---

---

---

## Итоги дня

«+»

«-»



Моё первое впечатление об отряде:

---

---

---

---

---

---

---

---

# План работы на день

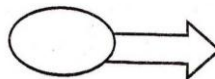

Основные задачи на день \_\_\_\_\_

---

---

---

## Итоги дня

«+»

«-»

--	--



### Опиши

*Своё настроение о пройденном дне 5 прилагательными:*

---

---

---

---

---

*Деятельность – 5 глаголами:*

---

---

---

---

---

# План работы на день

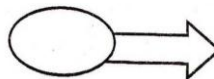

Основные задачи на день \_\_\_\_\_

---

---

---

## Итоги дня

«+»

«-»

--	--



**Как ты думаешь, что дети могли бы сказать тебе сегодня или пожелать?**

---

---

---

---

Просыпаясь утром, спроси себя:  
«Что я должен сделать?».  
Вечером, прежде чем заснуть:  
«Что я сделал?».

*Пифагор*

# Основной период



*Не забывай каждый день  
раскрашивать дату в свой цвет!!!*



# План работы на день

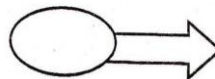

Основные задачи на день \_\_\_\_\_

---

---

---

## Итоги дня

<<+>>

<<->>



**Меня сегодня порадовало (огорчило):**

---

---

---

---

---

# План работы на день

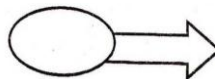

Основные задачи на день \_\_\_\_\_

---

---

---

## Итоги дня

«+»

«-»

--	--

**С какими детьми ты общаешься легко, а с какими испытываешь трудности в общении? Попробуй объяснить почему.**

---

---

---

---



# План работы на день

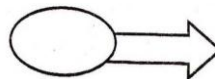

Основные задачи на день \_\_\_\_\_

---

---

---

## Итоги дня

<<+>>

<<->>



**Мои рассуждения о жизни в лагере:**

---

---

---

---

---

## План работы на день

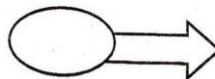

Основные задачи на день \_\_\_\_\_

---

---

---

### Итоги дня

<<+>>

<<->>



**Попробуй вывести формулу успеха  
отрядного дела:**

# План работы на день

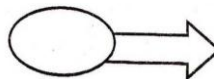

Основные задачи на день \_\_\_\_\_

---

---

---

## Итоги дня

«+»

«-»

Нарисуй символ смены:

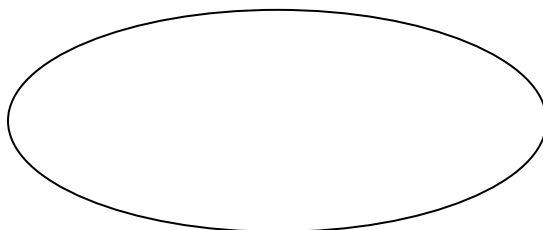

# План работы на день

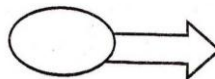

Основные задачи на день \_\_\_\_\_

---

---

---

## Итоги дня

<<+>>

<<->>

## Мои достижения сегодня:

- \_\_\_\_\_
- \_\_\_\_\_
- \_\_\_\_\_
- \_\_\_\_\_
- \_\_\_\_\_



## План работы на день

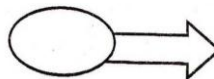

Основные задачи на день \_\_\_\_\_

---

---

---

### Итоги дня

<<+>>

<<->>



**Как ты считаешь, какова роль «огонька» в жизни твоего отряда?**

---

---

---

---

---

## План работы на день

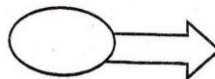

Основные задачи на день \_\_\_\_\_

---

---

---

### Итоги дня

<<+>>

<<->>



**Подумай, кому из ребят твоего отряда и как необходимо создать ситуацию успеха.**

---

---

---

---

---



# План работы на день

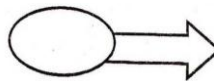

Основные задачи на день \_\_\_\_\_

---

---

---

## Итоги дня

«+»

«-»

--	--

Какой рисунок отражает твоё самочувствие сегодня? Опиши.

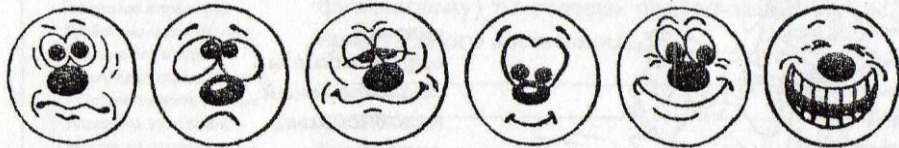

---

---

---

---

# План работы на день

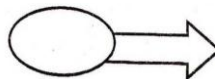

Основные задачи на день \_\_\_\_\_

---

---

---

## Итоги дня

<<+>>

<<->>

--	--



**Исследуй влияние разных форм обращения к ребятам: «дети», «ребята», «друзья» и другие. Опиши реакцию детей.**

---

---

---

---

---

---

# План работы на день

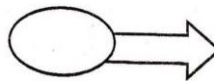

Основные задачи на день \_\_\_\_\_

---

---

---

## Итоги дня

«+»

«-»



Назови любимые игры твоих детей

---

---

---

---

---

---

---

---

# План работы на день

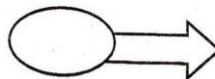

Основные задачи на день \_\_\_\_\_

---

---

---

## Итоги дня

«+»

«-»

«+»	«-»



**Почему плачут твои ребята?**

---

---

---

---

---

---

# План работы на день

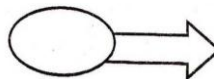

Основные задачи на день \_\_\_\_\_  
\_\_\_\_\_  
\_\_\_\_\_  
\_\_\_\_\_

## Итоги дня

<<+>>

<<->>



**С кем из родителей своих ребят ты бы хотел(а) поговорить ? О чем?**

---

---

---

---

---

---

---

# План работы на день

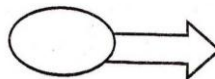

Основные задачи на день \_\_\_\_\_

---

---

---

## Итоги дня

<<+>>

<<->>



**Какие события за прошедшее время тебя подняли в собственных глазах, придали тебе уверенность**

---

---

---

---

---

---

---

# План работы на день

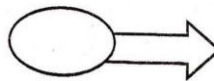

Основные задачи на день \_\_\_\_\_  
\_\_\_\_\_  
\_\_\_\_\_  
\_\_\_\_\_

Итоги дня	
<<+>>	<<->>



Хочу спросить

\_\_\_\_\_  
\_\_\_\_\_  
\_\_\_\_\_  
\_\_\_\_\_  
\_\_\_\_\_  
\_\_\_\_\_  
\_\_\_\_\_  
\_\_\_\_\_

Чем дальше уходит время, тем  
прошлое становится лучше . . .

*М. М. Жванецкий*

# Итоговый период



*Не забывай каждый день  
раскрашивать дату в свой цвет!!!*



# План работы на день

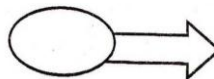

Основные задачи на день \_\_\_\_\_

---

---

---

## Итоги дня

«+»

«-»



**В какие моменты твоя «душа пела», ты был «как на крыльях»?**

---

---

---

---

---

---

# План работы на день

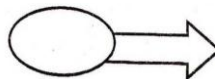

Основные задачи на день \_\_\_\_\_

---

---

---

## Итоги дня

<<+>>

<<->>



**В какие моменты ты был «как в воду опущенный»,  
а на душе «кошки скребли»?**

---

---

---

---

---

---

# План работы на день

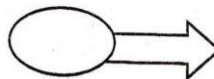

Основные задачи на день \_\_\_\_\_

---

---

---

## Итоги дня

«+»

«-»

«+»	«-»



**Какие события прошедших дней были самыми значимыми для тебя?**

---

---

---

---

---



**Страничка добрых  
пожеланий.  
Предложи детям её  
заполнить.  
Пусть они напишут свои  
пожелания.**

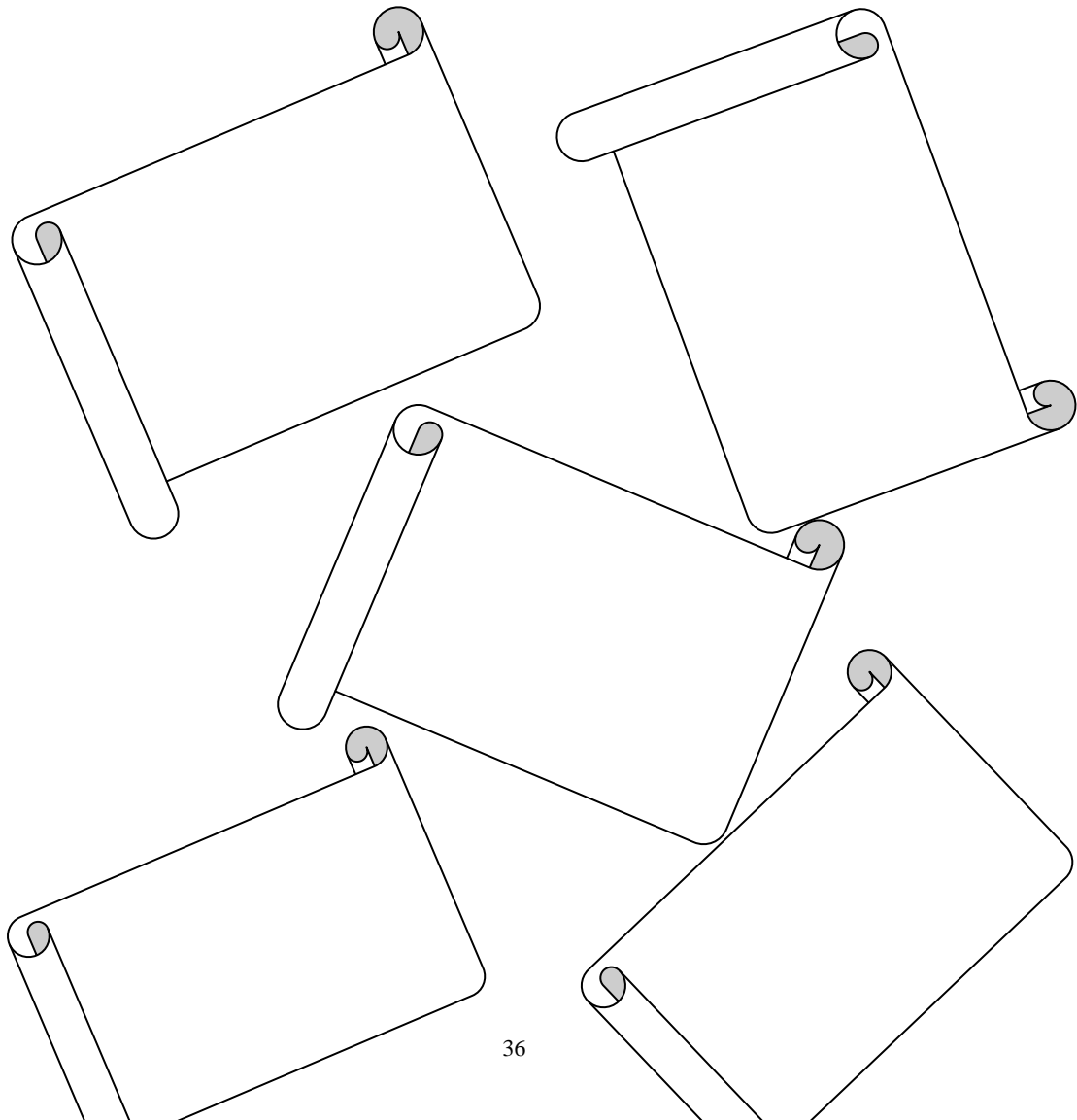

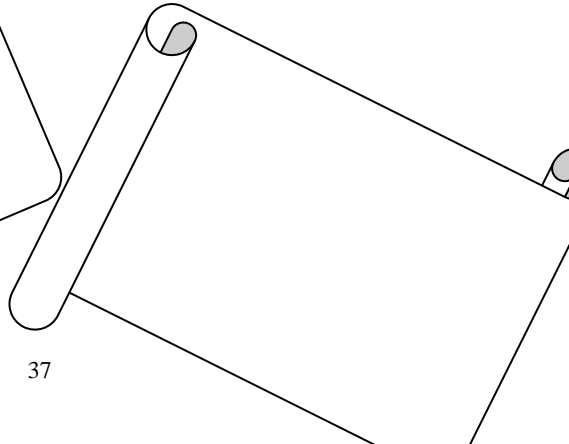
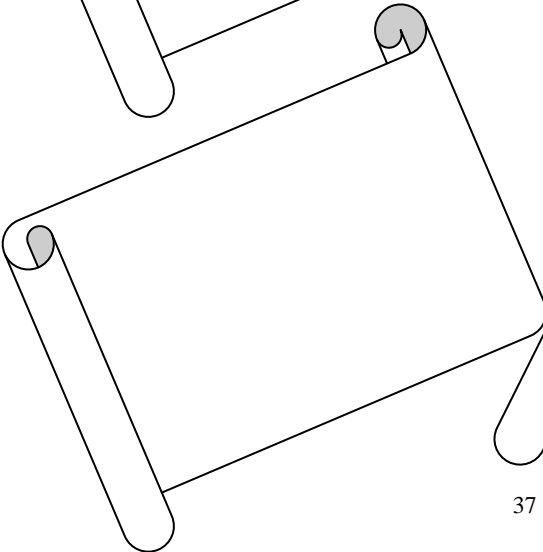
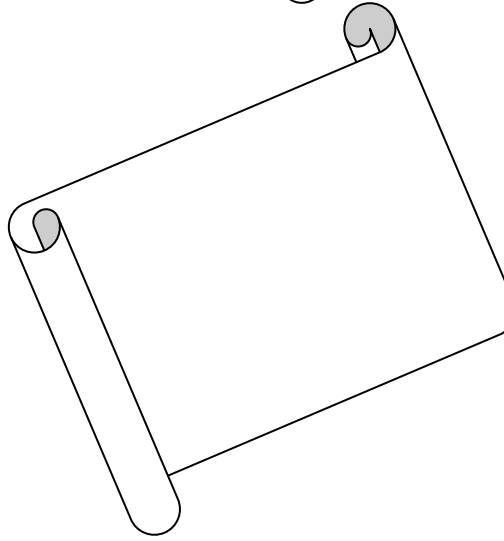
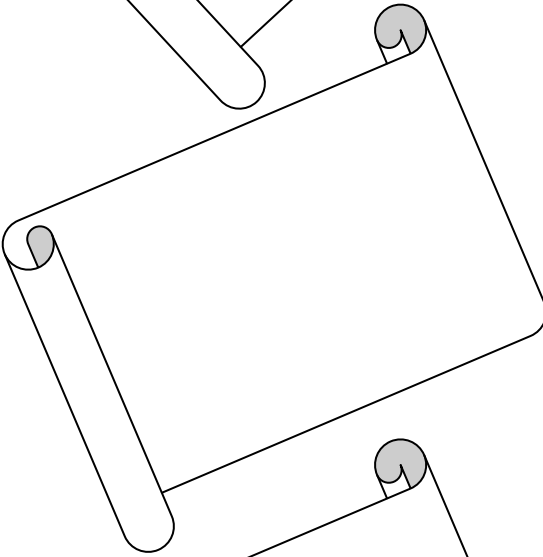
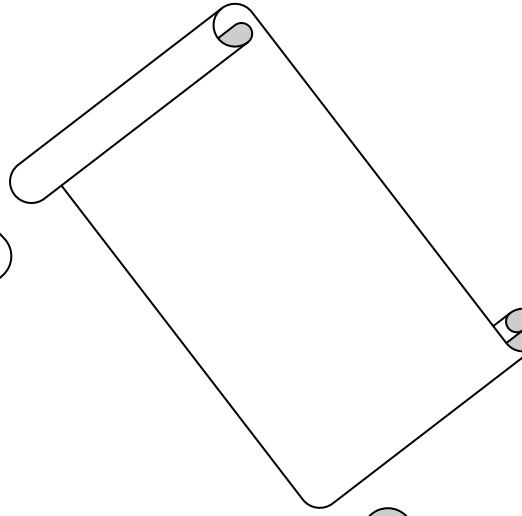
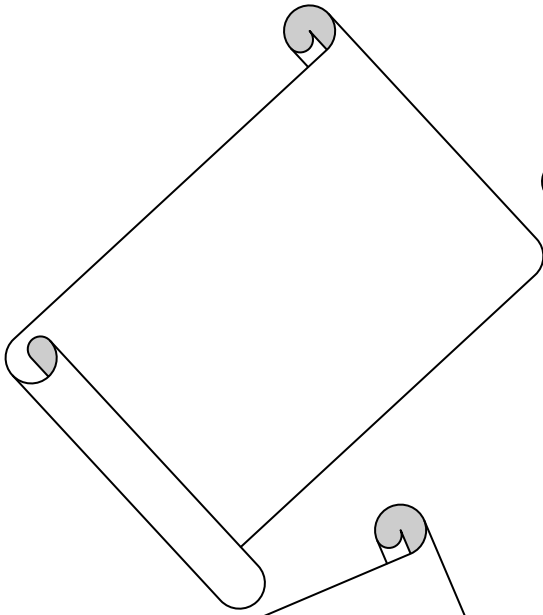

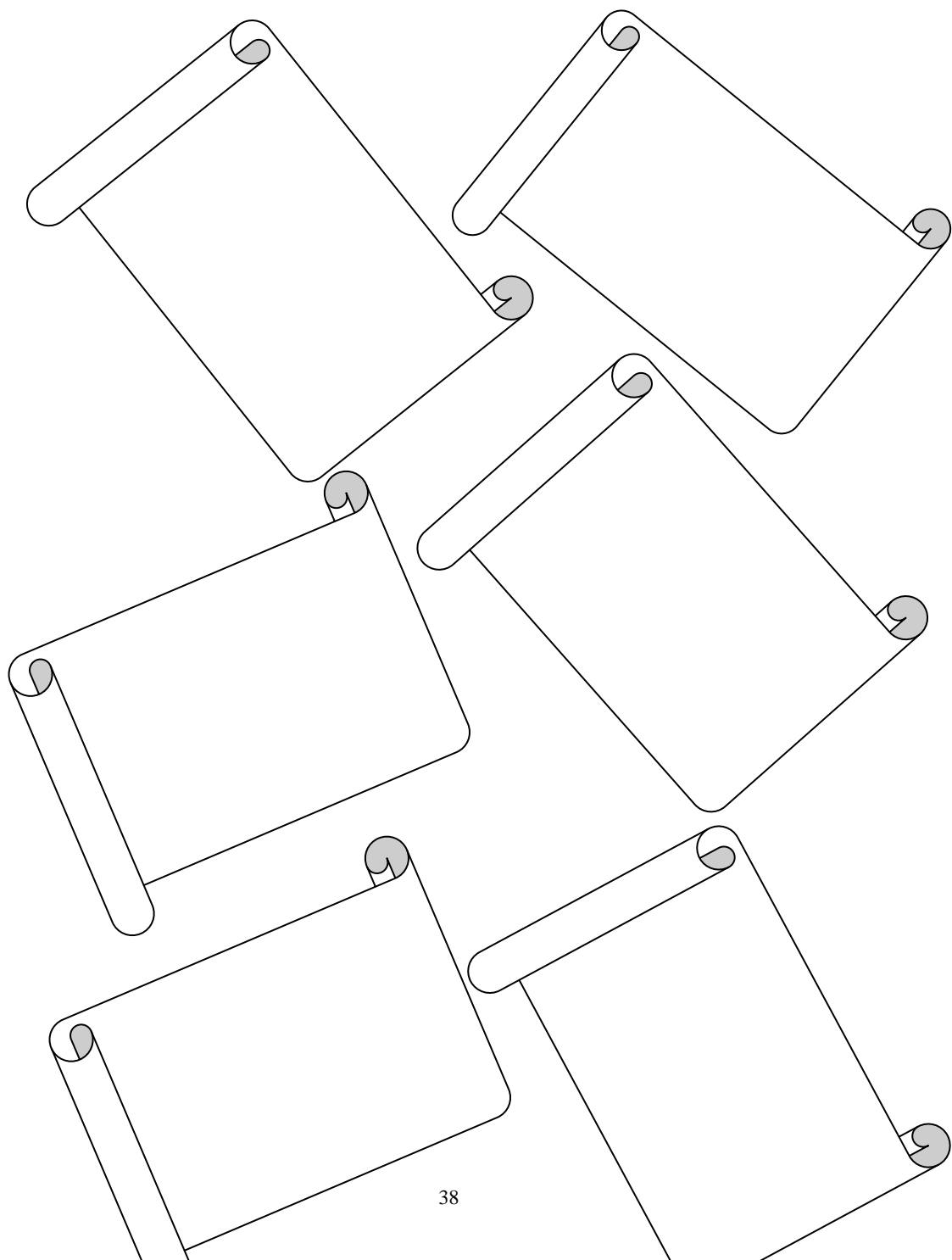



Оценка \_\_\_\_\_

Подпись старшего воспитателя (вожатого) \_\_\_\_\_

М.П.







## Характеристика педагогической деятельности студента

1. Ф. И. О. студента \_\_\_\_\_
2. Название лагеря \_\_\_\_\_
3. Сроки практики \_\_\_\_\_
4. Возраст детей в отряде \_\_\_\_\_
5. Ф.И.О. педагога (воспитателя), члена администрации, дающего оценку деятельности студента \_\_\_\_\_

### Оценка уровня сформированности общих компетенций

	Общие компетенции	Оценка (низкий, средний, высокий)
ОК 1.	Понимать сущность и социальную значимость своей будущей профессии, проявлять к ней устойчивый интерес.	
ОК 2.	Организовывать собственную деятельность, определять методы решения профессиональных задач, оценивать их эффективность и качество.	
ОК 3.	Оценивать риски и принимать решения в нестандартных ситуациях.	
ОК 6.	Работать в коллективе и команде, взаимодействовать с руководством, коллегами и социальными партнерами.	
ОК 7.	Ставить цели, мотивировать деятельность обучающихся, организовывать и контролировать их работу с принятием на себя ответственности за качество образовательного процесса.	
ОК 9.	Осуществлять профессиональную деятельность в условиях обновления ее целей, содержания, смены технологий.	
ОК10.	Осуществлять профилактику травматизма, обеспечивать охрану жизни и здоровья детей.	
ОК11.	Строить профессиональную деятельность с соблюдением правовых норм ее регулирующих	

### Сформированность личностных и социально-значимых качеств будущего специалиста

Мотивация деятельности ( <i>нужное подчеркнуть</i> )	<ul style="list-style-type: none"> <li>• Не имеет цели</li> <li>• Безразличный</li> <li>• Средний</li> <li>• С желанием</li> <li>• Амбициозный</li> </ul>
Трудолюбие	<ul style="list-style-type: none"> <li>• Нуждается в подталкивании</li> <li>• Выполняет повседневные поручения</li> <li>• Ищет дополнительную работу</li> <li>• Является творческим человеком</li> </ul>
Социальное отношение	<ul style="list-style-type: none"> <li>• Недружественный</li> </ul>

	<ul style="list-style-type: none"> <li>• Безразличный</li> <li>• Средний</li> <li>• Заинтересованный</li> <li>• Глубоко заинтересованный</li> </ul>
Социальная приспособляемость	<ul style="list-style-type: none"> <li>• Избегает</li> <li>• Терпеливый</li> <li>• Часто все дела раскручивает</li> <li>• Заставляет всех работать</li> </ul>
Надежность (честность)	<ul style="list-style-type: none"> <li>• Нечестный</li> <li>• Легко поддающийся искушению</li> <li>• Надежный</li> <li>• Человек, которому можно доверить все</li> </ul>
Ответственность	<ul style="list-style-type: none"> <li>• Никогда не принимает на себя</li> <li>• Ответственности избегает</li> <li>• Принимает на себя</li> </ul>
Понимание детей	<ul style="list-style-type: none"> <li>• Плохое</li> <li>• Слабое</li> <li>• Хорошее</li> <li>• Отличное</li> </ul>
Способность организовывать себя и других (руководить)	<ul style="list-style-type: none"> <li>• Отсутствует</li> <li>• Средняя</li> <li>• Хорошие навыки организатора</li> <li>• Отличная</li> </ul>

Вывод:

---



---



---



---



---



---



---

Оценка \_\_\_\_\_

Директор лагеря \_\_\_\_\_ / \_\_\_\_\_ /

Старший вожатый \_\_\_\_\_ / \_\_\_\_\_ /

« \_\_\_\_\_ » \_\_\_\_\_ 20\_\_ г.

М.П.



Пиши не спеша,  
Наперекор приказам,  
Чрезмерной быстроты  
Не одобряет разум.

Н.Буало

## Отчет водителя

Я научился \_\_\_\_\_

---

---

---

---

---

---

---

---

Я понял \_\_\_\_\_

---

---

---

---

---

---

---

---

Я разочарован \_\_\_\_\_

---

---

---

---

---

---

---

---

Я удивлен \_\_\_\_\_

---

---

---

---

---

---

---

---

Я оказался не готов \_\_\_\_\_

---

---



**АТТЕСТАЦИОННЫЙ ЛИСТ**  
**3 курс 6 семестр**  
**УП.02.03 Учебная практика (концентрированно)**

Ф.И.О

обучающий(ая)ся на 3 курсе по специальности 44.02.02 «Преподавание в начальных классах» успешно прошел(а) учебную практику по ПМ.03 «Классное руководство»

Индекс, наименование модуля	Индекс, наименование практики	В объеме	Сроки прохождения практики	Наименование организации
ПМ.03 Классное руководство	УП.02.03 Учебная практика (концентрированно)	36 ч	с _____ по _____	КОГПОБУ «Кировский педагогический колледж»

**Виды и качество выполненных работ**

ПК	Виды работ	Качество выполненных работ
ПК.3.1 ПК.3.2 ПК.3.4 ПК.3.5 ПК.3.7 ПК.4.2 ПК.4.3	педагогическое наблюдение и анализ мероприятий в детском оздоровительном лагере, диагностика и интерпретация полученных результатов;	
	анализ планов и организации деятельности вожатого (воспитателя) в ДОЛ, разработка предложений по их коррекции	
	определение цели и задач, планирование деятельности вожатого (воспитателя) в ДОЛ	
	составление плана оздоровительной и воспитательной работы на лагерную смену и на каждый день с учетом интересов и индивидуальных особенностей детей	
	определение цели и задач совместной работы с родителями и детьми	
	документальное оформление результатов педагогических наблюдений отрядных мероприятий	
	планирование профессиональной деятельности с учетом правовых норм	
	создание модели предметно-развивающей среды в отряде.	

**Семестровая оценка по УП.02.03:** \_\_\_\_\_

**Уровень освоения ПК:** освоен /не освоен (нужное подчеркнуть)

« \_\_\_\_\_ » \_\_\_\_\_ 20\_\_ г.

Заведующий практикой

Кировского педагогического колледжа \_\_\_\_\_ /

/

**АТТЕСТАЦИОННЫЙ ЛИСТ**  
**3 курс 6 семестр**  
**ПП.02.03 Производственная практика**  
**(по профилю специальности) (концентрированно)**

ФИО \_\_\_\_\_

обучающий(ая)ся на 3 курсе по специальности 44.02.02 Преподавание в начальных классах успешно прошел(а) производственную практику по ПМ.03 Классное руководство

Индекс, наименование модуля	Индекс, наименование практики	В объеме	Сроки прохождения практики	Наименование организации
ПМ.03 Классное руководство	ПП.02.03 Производственная практика (по профилю специальности) (концентрированно)	108 часов	с _____ по _____	

**Итоги выполненных работ**

Оценка вида работ, выполненных обучающимся	эксперт	оценка	Подпись
Оценка за зачетное отрядное мероприятие (ПК3.2, ПК3.3, ПК3.4)	Оценивается старшим вожатым (воспитателем) – руководителем практики		
Оценка за зачетное общелагерное мероприятие (ПК3.2, ПК3.3, ПК3.4)			
Оценка педагогической деятельности студента (см. характеристику) (ПК3.2, ПК3.3, ПК3.4, ПК3.6, ПК3.8)			
Оценка самоанализа деятельности (отчет вожатого) (ПК3.1, ПК3.4)	Оцениваются преподавателем – руководителем практики		
Оценка ведения дневника практики (ПК4.4)			

**Семестровая оценка по ПП.02.03:** « \_\_\_\_ » \_\_\_\_\_

**Уровень освоения ПК:** освоен / не освоен (нужно подчеркнуть)

« \_\_\_\_ » \_\_\_\_\_ 20\_\_ г.

М.п.

Руководитель организации (предприятия) \_\_\_\_\_ / \_\_\_\_\_ /

Руководитель практики \_\_\_\_\_ / \_\_\_\_\_ /